

開催要領

「RSK感謝祭だよ！全員集合!!」タイアップ
商工会がおかやまの工エもん集めました！
～岡山むらまち物産展 2018～

出展者募集案内

The logo for RSK, with the letters 'R', 'S', and 'K' in a stylized, bold font. The 'R' and 'K' are green, and the 'S' is red.

- 開催日 平成30年11月3日（土）～4日（日）
- 会場 コンベックス岡山 大展示場

岡山県商工会連合会

I 物産展概要

1. 目的

地域内小規模事業者の振興、並びに地域経済の活性化を図る観点から、「地域資源活用」や「地域ブランド」、「岡山のいいもの」をキーワードに、岡山県内で開発された特産品の育成と販路拡大を目的に開催する。また、岡山県内の特産品や地域ブランドだけでなく、商工会事業を流通業者や消費者等にPRすることで、相乗効果を期待する。

2. 実施体制

本物産展実施にあたっては、特産品等の製造・販売業者、県内商工会と連携を図るとともに、集客力や周知宣伝等の相乗効果を見込んで、山陽放送主催イベント「RSK感謝祭だよ！全員集合!!」とタイアップして実施する。

3. 事業内容

山陽放送主催「RSK感謝祭だよ！全員集合!!」において、岡山県内の特産品等のPR・販路拡大を図るとともに、「サンさん晴れのめぐみ」特産品認証商品をはじめとする県内地域特産品等のPRの場とする。

- | | |
|----------|--|
| (1) 名称 | 商工会がおかやまのイエモン集めました！
～岡山むらまち物産展 2018～ |
| (2) 実施日時 | 平成30年11月3日（土）～4日（日）
10：00～17：00（予定） |
| (3) 実施会場 | コンベックス岡山 大展示場 |
| (4) 会場構成 | 40ブース（売台）にて特産品等の販売・PRを行う。 |
| (5) 演出方法 | 山陽放送のテレビ・ラジオ番組とタイアップした演出を施し、
来場者を物産展会場へ誘導します。 |
| (6) 広報活動 | 山陽放送のテレビ・ラジオ番組等を通じてPRします。また、
出展事業者が出演する番組等により、多くの方に、自社商品を知っていただきます。 |

4. 来場予定者数 50,000人（2日間） 【前回実績：41,000人】
※ファミリー層を中心とした幅広い年代

5. 出展予定数及び出展分類<岡山県内の商工会会員事業者（40ブース）>

- | | |
|----------------------|-------|
| 【特産品・工芸品・雑貨コーナー】 | 25ブース |
| 【フードコーナー（会場内で食べるもの）】 | 10ブース |
| 【テストマーケティングコーナー】 | 5ブース |

6. 出 展 依 頼

県下20商工会、並びに会員事業所

7. 出展者負担金（出展料：2日間合計）

出展コーナー	料 金	料金に含まれる備品・器具
コンベックス岡山 大展示場 (特産品販売等)	10,000円 (1ブース)	① 販売台（敷布・腰布付）1台 ② パイプ椅子1脚 ③ 社名表示板 ④ 電気コンセント100V 1口 500W

※ブース幅（間口）は、1,800mm。売台は、1,800×900mmです。

※バックヤード込みで、一事業者の占有面積は1坪程度です。

8. そ の 他

山陽放送(株)主催「RSK感謝祭だよ！全員集合!!」では、「商工会がおかやまのイエもん集めました！～岡山むらまち物産展2018～」のほか、次のことが予定されています。

- ・RSKアナウンサーステージイベント
- ・RSKラジオ生放送
- ・アイドルグループライブ（予定）
- ・カレーフェスタ・・・ほか

II 出 展 案 内

1. 出 展 条 件

岡山県内商工会の会員事業所であること。

※「地域ブランド」で出展の場合、同一ブース内で複数事業所の商品取り扱いも可能とします。

【必須条件】

- ① 2日間とも連続して出展できること。
- ② 原則、地域資源等を活用した特産品を中心に販売すること。
※ 非食品（工芸品・雑貨）も可。
- ③ 生産物賠償責任保険等へ加入していること。

2. 出展申込方法【申込期限：8月3日（金）17：00まで】

出展希望者は、別添「出展申込書」・「ブースレイアウト図」・「飲食物出店に関する取り決めとお願い【要記名押印】」に必要事項を記入し、**8月3日（金）17：00必着**で、各商工会を通じて岡山県商工会連合会 広域サポートセンターにお申込みください

(県連掲示板で電子データを提出ください)。

※ブース数が限られておりますので、本会にて出展内容を調整させていただく場合があります。予めご了承ください。

3. 販売方法

販売にあたっては、次の点に特に留意してください。

①売り場づくり

販売にあたっては、特色のある装飾や展示に努め、アピール等工夫を凝らし、活気のある売り場づくりを目指してください。また、サービス品や試供品の提供など積極的な販売促進を工夫してください。

②試食・試飲販売

試食・試飲を多く取り入れ、試供品等を十分準備してください。

③販売価格

販売品の価格は、通常販売されている小売価格以下でお願いします。
価格は消費税込みの金額を表示し、できるだけ商品1品毎に値つけ表示をしてください。

④表示義務

食品・非食品ともに定められた表示義務を守ってください。
食品については、品名、容量、製造業者名、賞味期限を必ず明記してください。

⑤商品の補充

販売品については、2日間の販売量を確保し、補充体制を整えてください。

⑥試飲・試食用備品、並びにビニール袋（買い物袋）

各出展者で、それぞれご用意ください。岡山県商工会連合会では準備しません。

⑦生産物賠償責任保険（PL保険）等への加入

出展者は、販売商品に万一の事故やクレームが発生した場合に備えて、生産物賠償責任保険（PL保険）等へ加入してください。

⑧施設などの維持管理

主催者から貸し出された設備、備品は各社の責任において管理してください。
破損・紛失された場合は、修理にかかる費用を実費請求させていただきます。

⑨食品の衛生管理

食品、調理器具等の管理及び衛生管理を十分に行ってください。
主催者の指示に従わない場合は、出展を中止させていただきます。

⑩その他

販売商品及び従業員の行為において、全て責任をもって管理してください。

※会場スペースの都合上、出展ブースが隣接します。装飾・実演等は他の出展者の迷惑とならないよう、協力して物産展を盛り上げてください。

4. 出展ブース

①売台・必要器具

販売に要する売台1台(1,800mm×900mm)と椅子1脚は準備(基本備品)します。
また、陳列ケース、冷蔵庫、その他必要な機材は各出展者で準備するか、レンタル品で対応してください。

なお、レンタル(有料)を希望される場合は、別途ご連絡下さい。

※冷蔵・冷凍商品の保管は、基本的にブース内(ショーケース)にて保管することとし、出展期間中の商品数量については、各自で調整ください。

②電気・給排水設備等の使用

電気器具等を使用する場合は、申請書に詳細を記入してください。

◆展示場内での火気類の使用は原則として、家庭用カセットコンロ・ホットプレート・オーブントースターとします。

⇒上記以外の火器類を使用する際は、事務局までご相談ください。

⇒また、熱器具(火器類)を使用される方は、別紙「熱器具の使用について【別紙1】」をご確認いただき、出展時には厳守ください。

◆特殊な電気工事は別途工事費が有料となります。(要事前相談)

◆展示場内には、給排水設備は設けません。

※例年、申請書に記載の無い電気器具の持ち込み、申請書に記載された電力と違う器具の持ち込みにより、会場内全体の電気が使用できなくなるケースがあります。冷蔵・冷凍商品など、品質に影響する恐れもありますので、申請書へ記入の際には、ご注意ください。

③今回は、屋外飲食ブースへの出展はありません。

④各ブースの出展配置は、岡山県商工会連合会と山陽放送(株)で決定いたします。

⑤ヘリウム入りの風船を使用・配布することはできません。

⑥5kg以上のガスボンベの持ち込みはできません。

⑦煙の出る商品の加工・調理はご遠慮ください。

5. 販売許可申請等について

- ①酒類販売・試飲・・・個別に臨時免許申請が必要です。
- ②食肉・乳製品・魚介類販売等・・・申出により、県連から一括申請します。

6. 搬入・搬出について

- ①搬入指定日・・・11月2日（金）11：00～16：00
※ 直接持参を原則とし、宅配業者利用の場合は別途指示します。
- ②当日搬入は、イベント開始前8：00～9：00に限ります。
※但しこの時間は、会場内の車両乗り入れは原則禁止となります。
- ③片付け・搬出・・・11月4日（日）17：30～19：30
- ④宅配便業者を利用する場合は、別途お申し出ください。

※11月3日（土）・4日（日）の搬入及びスタッフ来場のための、関係者駐車場のご利用は、1出展者1台とさせていただきます。駐車証は、出展決定後送付します。

7. 出展者の経費負担

- ①出展料は、一律10,000円とします。
- ②レンタル備品や特殊電気工事をお申込み頂いた場合は、別途費用をご負担頂きます。
- ③出展料は、11月4日（日）朝礼終了後に、担当者が各ブースを訪問し、現地で集金いたします。領収書を用意しておりますので、支払の際にお受け取りください。
- ④レンタル備品や特殊電気工事の代金は、催事終了後、県連合会から別途請求いたします（12月予定）。

8. 出展者の責務

- ①出展者は、主催者の定めを遵守してください。定めに従わない出展者は営業活動を取り消し、退去を求めることがあります。
- ②食品衛生については、特に配慮してください。
- ③注意義務を怠り、第三者に損害を与えた場合は、賠償の責任が課せられます。
- ④トラブルが発生したら、速やかに本部事務局（商工会連合会職員）に連絡をとり円満に解決すべき対策を取ってください。

9. お問い合わせ

本物産展に関するご質問等については、下記の担当者にお問い合わせください。

〒700-0817 岡山市北区弓之町4番19-401号
岡山県商工会連合会 広域サポートセンター（担当：栢菅・中山・井上）
電話：086-224-4341 FAX：086-222-1672
E-mail：kayasuga@okasci.or.jp

①床に熱器具を置く場合

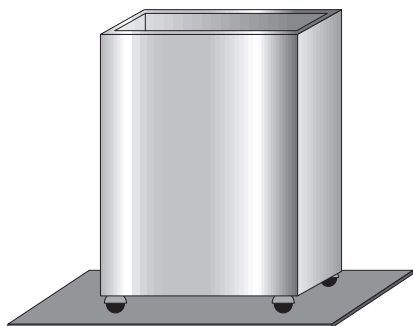

床面に必ず断熱ボードを敷いてください。

②机の上で熱器具を使用する場合

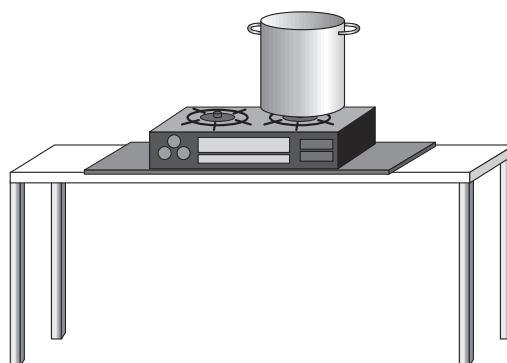

机の上に断熱材・ボードを置いて、その上で熱器具を使用してください。

③熱器具とガスボンベを使用する場合

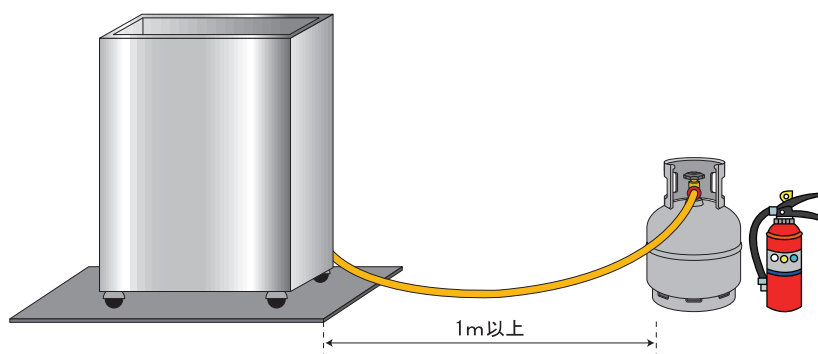

- ・コンベックス中展示場へガスボンベの持ち込みは可能ですが5K以下をお願いします
- ・ガス漏れ警報器・消火器を準備してください。
- ・熱器具とガスボンベは1m以上離して設置してください。
- ・ガスゴム管は確実にボンベ・器具と接続され、ホースバンドで留められているか確認してください。
- ・ガスゴム管はLPガス専用のものを使用するとともに異常がないか点検し、ひび割れなどがあるものは絶対使用せず、新しいものに交換してください。

④お帰りの際には必ず元栓を閉めて下さい

- ・平らな場所に置き、転倒防止に努めてください。
- ・ボンベを含めガス器具のそばに燃えやすいものを置かないでください。
- ・点火・消火を必ず確認し、ガス使用中はその場を離れないでください。
- ・もしガスが漏れたらあわてずにコンロなどの器具の火気、周囲の火気を全部消し、すぐにボンベバルブ、コンロなどの器具の栓を閉め風上に避難し、すぐに本部に連絡してください。

※上記の内容を必ずお守りください。

※万が一、事故や設備・備品等の破損が発生した場合は、出展者の責任と致します。